

Model Smaragd - základní taška

Použití: Keramická taška pro šikmé střechy a vnitřní a vnější obklady stěn

Popis produktu:

JEDINEČNÝ STYL - Smaragd představuje keramickou střešní tašku s uni kátním tvarem a elegantními barvami. I přes jeho jedinečnost je práce s tímto modelem usnadněna posuvností, která šetří čas pokládky. Smaragd může být cestou originálního řešení střešní plochy, které dodá exkluzivní vzhled.

**Výhody:**

- bezpečný střešní sklon 16°
- unikátní tvar a vzhled
- velký výběr tvarovek a prvků střešního systému
- konstrukční návaznost jednotlivých prvků střešního systému

Technické údaje:

Materiál:	vypalovaný jíl s příměsí
Povrch a povch úprava:	hladký ražený - engoba, glazura, glazura TOP LINE
Rozměry:	433 x 475 mm
Závěsná délka:	448 mm
Krycí šířka:	433 mm
Výška profilu:	0 mm
Hmotnost:	cca 3,7 kg
Spotřeba na 1 m ² :	12,5 - 14,0 ks
Bezpečný sklon:	16°
Minimální sklon:	12° (nutná doplňková opatření)
Chování při vnějším požáru:	B _{ROOF} bez zkoušení
Reakce na oheň:	A1
Barvy:	antracitová, kaštanově hnědá, tmavohnědá, krystalově černá
Počet tašek ve svazku:	6 ks
Počet tašek na paletě:	192 ks
Způsob pokládky:	na vazbu
Vzdálenost latí :	165 - 185 mm

Záruka: 30 let záruka na materiál; 10 nebo 15 let záruka na funkčnost (Více informací o zárukách na www.bramac.cz)



Způsob pokládky

Smaragd

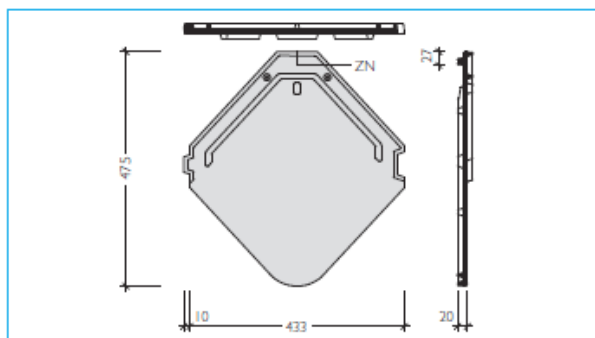

Pozn.: ZN = značka pro pokládku na vazbu

TECHNICKÉ ÚDAJE

Vzdálenost latí (VL):	165 - 185 mm
Způsob pokládky:	na vazbu
Střední krycí šířka:	433 mm
Střední závěsná délka:	448 mm
Spotřeba na m ² :	12,5 - 14,0 ks
Hmotnost:	cca 3,7 kg/ ks
Bezpečný sklon:	16°
Minimální sklon:	12°

VZDÁLENOST LATÍ (VL)

Střechu je nutné před pokládkou rozměřit a označit šňůrovačem.

ZJIŠTĚNÍ KONSTRUKČNÍ DÉLKY

Konstrukční délka se skládá z: $n \times VL + VLO\ 1 + VLO\ 2 + VLH$

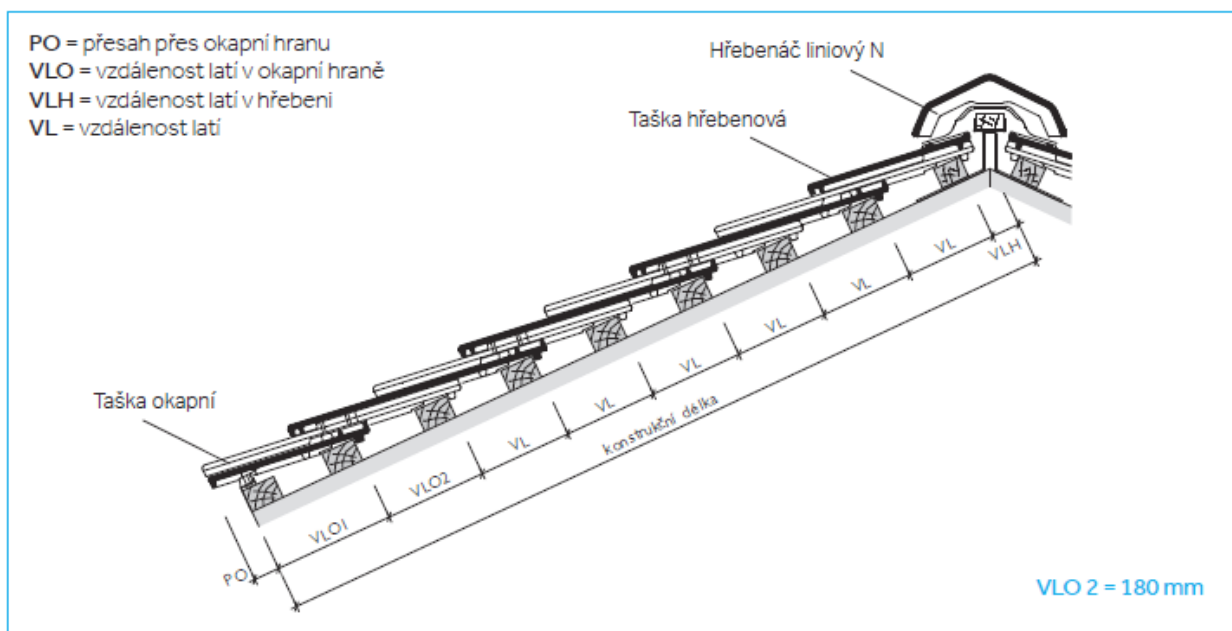

PO = přesah přes okapní hranu
VLO = vzdálenost latí v okapní hraně
VLH = vzdálenost latí v hřebeni
VL = vzdálenost latí

VZDÁLENOST LATÍ V OKAPNÍ HRANĚ (VLO 1)

VLO 1 (mm)	160	165	170	180	190	200	210	220
PO (mm) cca.	100	95	90	80	70	60	50	40

Pozn.: PO volit v závislosti na konstrukci, střešním sklonu a místních podmínkách. V případě potřeby (při možném zatékání vody za žlab), doporučujeme instalovat další

VZDÁLENOST LATÍ V HŘEBENI (VLH)

Sklon střechy (°)	≤ 16	> 16 - 30	> 30 - 45	> 45
Vzdálenost latí (mm)	50	45	40	35

TABULKA PRO ZJIŠTĚNÍ POČTU ŘAD TAŠEK

CELKOVÁ VZDÁLENOST LATÍ V PLOŠE = VL X POČET ŘAD TAŠEK (BEZ VZDÁLENOSTI LATÍ V OKAPU A HŘEBENI)

Počet řad tašek	VL (m)	1	2	3	4	5	6	7	8	9	10	11	12	13	14	15
Minimální vzdálenost latí až maximální vzdálenost latí (m)	0,165	0,165	0,330	0,495	0,660	0,825	0,990	1,155	1,320	1,485	1,650	1,815	1,980	2,145	2,310	2,475
	0,170	0,170	0,340	0,510	0,680	0,850	1,020	1,190	1,360	1,530	1,700	1,870	2,040	2,210	2,380	2,550
	0,175	0,175	0,350	0,525	0,700	0,875	1,050	1,225	1,400	1,575	1,750	1,925	2,100	2,275	2,450	2,625
	0,180	0,180	0,360	0,540	0,720	0,900	1,080	1,260	1,440	1,620	1,800	1,980	2,160	2,340	2,520	2,700
	0,185	0,185	0,370	0,555	0,740	0,925	1,110	1,295	1,480	1,665	1,850	2,035	2,220	2,405	2,590	2,775

Počet řad tašek	VL (m)	16	17	18	19	20	21	22	23	24	25	26	27	28	29	30
Minimální vzdálenost latí až maximální vzdálenost latí (m)	0,165	2,640	2,805	2,970	3,135	3,300	3,465	3,630	3,795	3,960	4,125	4,290	4,455	4,620	4,785	4,950
	0,170	2,720	2,890	3,060	3,230	3,400	3,570	3,740	3,910	4,080	4,250	4,420	4,590	4,760	4,930	5,100
	0,175	2,800	2,975	3,150	3,325	3,500	3,675	3,850	4,025	4,200	4,375	4,550	4,725	4,900	5,075	5,250
	0,180	2,880	3,060	3,240	3,420	3,600	3,780	3,960	4,140	4,320	4,500	4,680	4,860	5,040	5,220	5,400
	0,185	2,960	3,145	3,330	3,515	3,700	3,885	4,070	4,255	4,440	4,625	4,810	4,995	5,180	5,365	5,550

Pozn.: V případě lichého počtu řad (označeno červeně) je třeba tašky C příp. D u hřebene upravit řezáním - viz. Smaragd / Poznámky k pokládce.

Smaragd

ZJIŠTĚNÍ KONSTRUKČNÍ ŠÍŘE

Střechu je nutné před pokládkou rozměřit a označit šňůrovačem.

Krycí výška bočního lemu na krajní tašce je 70 mm.

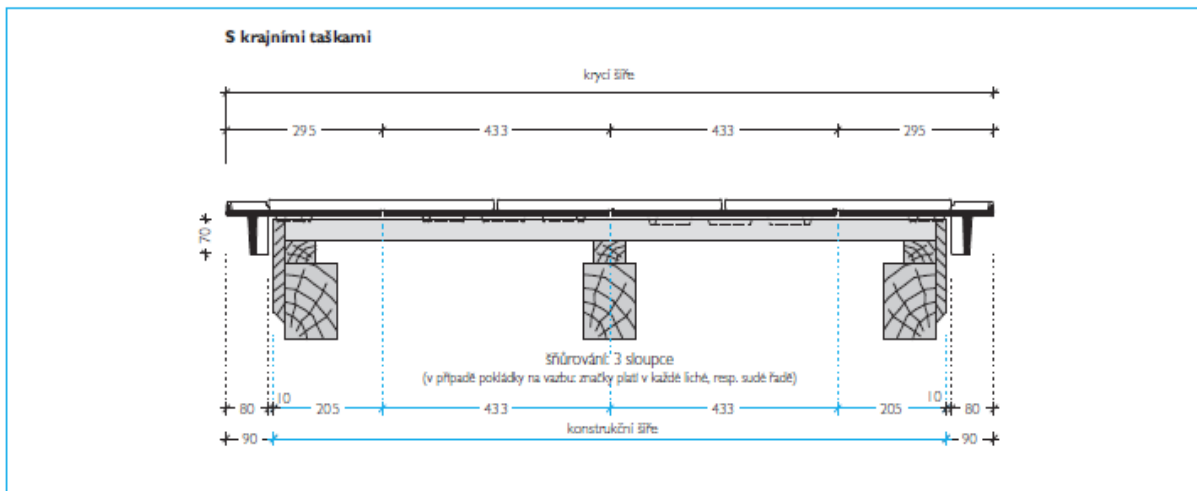

Pozn.:

Při rozměření nezapomenout na štítové prkno nebo budoucí obložení štítu, apod.

Optimální krycí šířku, resp. délku stanovit dle sraženého a roztaženého položení přes 10 základních tašek ve 2 řadách, resp. sloupcích viz. str. 68

POZNÁMKY K POKLÁDCE STŘEŠNÍCH TAŠEK SMARAGD:

Doporučujeme pokládku na koso (možno pokládat zleva i zprava) a střechu dostatečně šňůrovat.

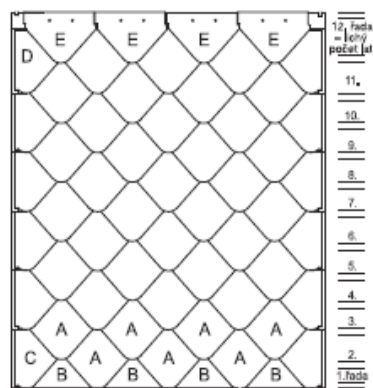
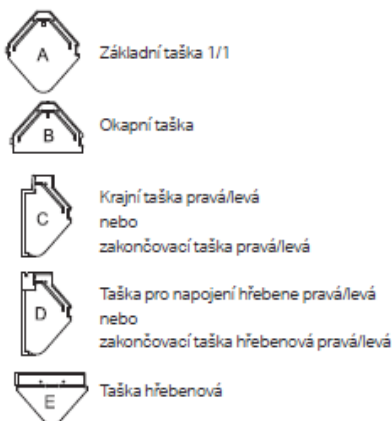

Obr. 1 - Smaragd rozlaťování (sudý počet řad)*

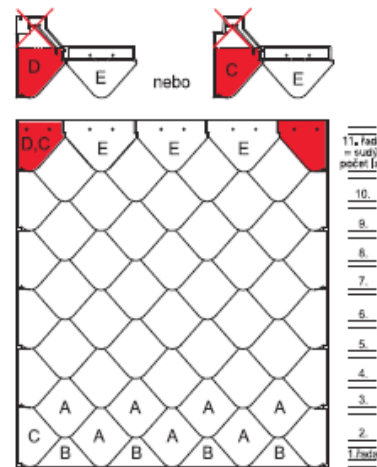

Obr. 2 - Smaragd rozlaťování (lichý počet řad)**

Pozn.: Sudý počet řad = lichý počet latí !!!

* V případě rozlaťování na sudý počet řad není třeba tašky u hřebene (D) upravovat.

Pozn.: Sudý počet řad = lichý počet latí !!!

* V případě rozlaťování na sudý počet řad není třeba tašky u hřebene (D) upravovat.

** V případě rozlaťování na lichý počet řad je třeba tašky u hřebene (D nebo C) upravit řezáním. Počet řad tašek je označen červeně.

KONSTRUKČNÍ ŠÍŘE = KRYCÍ ŠÍŘE - 2 x 90 mm = KRAJNÍ TAŠKA PRAVÁ + n x ZÁKLADNÍ TAŠKA + KRAJNÍ TAŠKA LEVÁ

Konstrukční šíře (m)	0,410	0,627	0,843	1,060	1,276	1,493	1,709	1,926	2,142	2,359	2,575	2,792	3,008	3,225
Počet tašek v řadě vč. krajních tašek	2	2,5	3	3,5	4	4,5	5	5,5	6	6,5	7	7,5	8	8,5
3,441	3,658	3,874	4,091	4,307	4,524	4,740	4,957	5,173	5,390	5,606	5,823	6,039	6,256	6,472
6,689	6,905	7,122	7,338	7,555	7,771	7,988	8,204	8,421	8,637	8,854	9,070	9,287	9,503	9,720
9,936	10,153	10,369	10,586	10,802	11,019	11,235	11,452	11,668	11,885	12,101	12,318	12,534	12,751	12,967
13,184	13,400	13,617	13,833	14,050	14,266	14,483	14,699	14,916	15,132	15,349	15,565	15,781	16,000	16,216
16,432	16,648	16,864	17,080	17,296	17,512	17,728	17,944	18,160	18,376	18,592	18,808	19,024	19,240	19,456
19,672	19,888	20,104	20,320	20,536	20,752	20,968	21,184	21,400	21,616	21,832	22,048	22,264	22,480	22,696
22,912	23,128	23,344	23,560	23,776	23,992	24,208	24,424	24,640	24,856	25,072	25,288	25,504	25,720	25,936
26,152	26,368	26,584	26,800	27,016	27,232	27,448	27,664	27,880	28,096	28,312	28,528	28,744	28,960	29,176
29,392	29,608	29,824	30,040	30,256	30,472	30,688	30,904	31,120	31,336	31,552	31,768	31,984	32,200	32,416
32,632	32,848	33,064	33,280	33,496	33,712	33,928	34,144	34,360	34,576	34,792	35,008	35,224	35,440	35,656
35,872	36,088	36,304	36,520	36,736	36,952	37,168	37,384	37,600	37,816	38,032	38,248	38,464	38,680	38,896
39,112	39,328	39,544	39,760	39,976	40,192	40,408	40,624	40,840	41,056	41,272	41,488	41,704	41,920	42,136
42,352	42,568	42,784	43,000	43,216	43,432	43,648	43,864	44,080	44,296	44,512	44,728	44,944	45,160	45,376
45,592	45,808	46,024	46,240	46,456	46,672	46,888	47,104	47,320	47,536	47,752	47,968	48,184	48,400	48,616
48,832	49,048	49,264	49,480	49,696	49,912	50,128	50,344	50,560	50,776	50,992	51,208	51,424	51,640	51,856
52,072	52,288	52,504	52,720	52,936	53,152	53,368	53,584	53,800	54,016	54,232	54,448	54,664	54,880	55,096
55,312	55,528	55,744	55,960	56,176	56,392	56,608	56,824	57,040	57,256	57,472	57,688	57,904	58,120	58,336
58,552	58,768	58,984	59,200	59,416	59,632	59,848	60,064	60,280	60,496	60,712	60,928	61,144	61,360	61,576
61,792	62,008	62,224	62,440	62,656	62,872	63,088	63,304	63,520	63,736	63,952	64,168	64,384	64,600	64,816
65,032	65,248	65,464	65,680	65,896	66,112	66,328	66,544	66,760	66,976	67,192	67,408	67,624	67,840	68,056
68,272	68,488	68,704	68,920	69,136	69,352	69,568	69,784	70,000	70,216	70,432	70,648	70,864	71,080	71,296
71,512	71,728	71,944	72,160	72,376	72,592	72,808	73,024	73,240	73,456	73,672	73,888	74,104	74,320	74,536
74,752	74,968	75,184	75,400	75,616	75,832	76,048	76,264	76,480	76,696	76,912	77,128	77,344	77,560	77,776
77,992	78,208	78,424	78,640	78,856	79,072	79,288	79,504	79,720	79,936	80,152	80,368	80,584	80,800	81,016
81,232	81,448	81,664	81,880	82,096	82,312	82,528	82,744	82,960	83,176	83,392	83,608	83,824	84,040	84,256
84,472	84,688	84,904	85,120	85,336	85,552	85,768	85,984	86,200	86,416	86,632	86,848	87,064	87,280	87,496
87,712	87,928	88,144	88,360	88,576	88,792	89,008	89,224	89,440	89,656	89,872	90,088	90,304	90,520	90,736
90,952	91,168	91,384	91,600	91,816	92,032	92,248	92,464	92,680	92,896	93,112	93,328	93,544	93,760	93,976
94,192	94,408	94,624	94,840	95,056	95,272	95,488	95,704	95,920	96,136	96,352	96,568	96,784	97,000	97,216
97,432	97,648	97,864	98,080	98,296	98,512	98,728	98,944	99,160	99,376	99,592	99,808	100,024	100,240	100,456
100,672	100,888	101,104	101,320	101,536	101,752	101,968	102,184	102,400	102,616	102,832	103,048	103,264	103,480	103,696
103,912	104,128	104,344	104,560	104,776	104,992	105,208	105,424	105,640	105,856	106,072	106,288	106,504	106,720	106,936
107,152	107,368	107,584	107,800	108,016	108,232	108,448	108,664	108,880	109,096	109,312	109,528	109,744	109,960	110,176
110,392	110,608	110,824	111,040	111,256	111,472	111,688	111,904	112,120	112,336	112,552	112,768	112,984	113,200	113,416
113,632	113,848	114,064	114,280	114,496	114,712	114,928	115,144	115,360	115,576	115,792	116,008	116,224	116,440	116,656
116,872	117,088	117,304	117,520	117,736	117,952	118,168	118,384	118,600	118,816	119,032	119,248	119,464	119,680	119,896
120,112	120,328	120,544	120,760	120,976	121,192	121,408	121,624	121,840	122,056	122,272	122,488	122,704	122,920	123,136
123,352	123,568	123,784	124,000	124,216	124,432	124,648	124,864	125,080	125,296	125,512	125,728	125,944	126,160	126,376
126,592	126,808	127,024	127,240	127,456	127,672	127,888	128,104	128,320	128,536	128,752	128,968	129,184	129,400	129,616
129,832	130,048	130,264	130,480	130,696	130,912	131,128	131,344	131,560	131,776	131,992	132,208	132,424	132,640	132,856
133,072	133,288	133,504	133,720	133,936	134,152	134,368	134,584	134,800	135,016	135,232	135,448	135,664	135,880	136,096
136,312	136,528	136,744	136,960	137,176	137,392	137,608	137,824	138,040	138,256	138,472	138,688	138,904	139,120	139,336
139,552	139,768	139,984	140,200	140,416	140,632	140,848	141,064	141,280	141,496	141,712	141,928	142,144	142,360	142,576
142,792	143,008	143,224	143,440	143,656	143,872	144,088	144,304	144,520	144,736	144,952	145,168	145,384	145,600	145,816
146,032	146,248	146,464	146,680	146,896	147,112	147,328	147,544	147,760	147,976	148,192	148,408	148,624	148,840	149,056
149,272	149,488	149,704	149,920	150,136	150,352	150,568	150,784	151,000	151,216	151,432	151,648	151,864	152,080	152,296
152,512	152,728	152,944	153,160	153,376	153,592	153,808	154,024	154,240	154,456	154,672	154,888	155,104	155,320	155,536
155,752	155,968	156,184	156,400	156,616	156,832	157,048	157,264	157,480	157,696	157,912	158,128	158,344	158,560	158,776
158,992	159,208	159,424	159,640	159,856	160,072	160,288	160,504	160,720	160,936	161,152	161,368	161,584	161,800	162,016
162,232	162,448	162,664	162,880	163,096	163,312	163,528	163,744	163,960	164,176	164,392	164,608	164,824	165,040	165,256
165,472	165,688	165,904	166,120	166,336	166,552	166,768	166,984	167,200	167,416	167,632	167,848	168,064	168,280	168,496
168,712	168,928	169,144	169,360	169,576	169,792	170,008	170,224	170,440	170,656	170,872	171,088	171,304	171,520	171,736
171,952	172,168	172,384	172,600	172,816	173,032	173,248	173,464	173,680	173,896	174,112	174,328	174,544	174,760	174,976
175,192	175,408	175,624	175,840	176,056	176,272	176,488	176,704	176,920	177,136	177,352	177,568	177,784	178,000	178,216
178,43														

Pozn.: V případě zmenšení resp. zvětšení konstrukční šíře (označeno zeleně) je třeba tašky u okapu (C) i hřebenu (C příp. D) upravit řezáním - viz. Smaragd / Poznámky k pokládce.

Smaragd

ZJIŠTĚNÍ KONSTRUKČNÍ ŠÍŘE

Střechu je nutné před pokládkou rozměřit a označit šňůrovačem.

Krycí výška bočního lemu na krajní tašce je 70 mm.

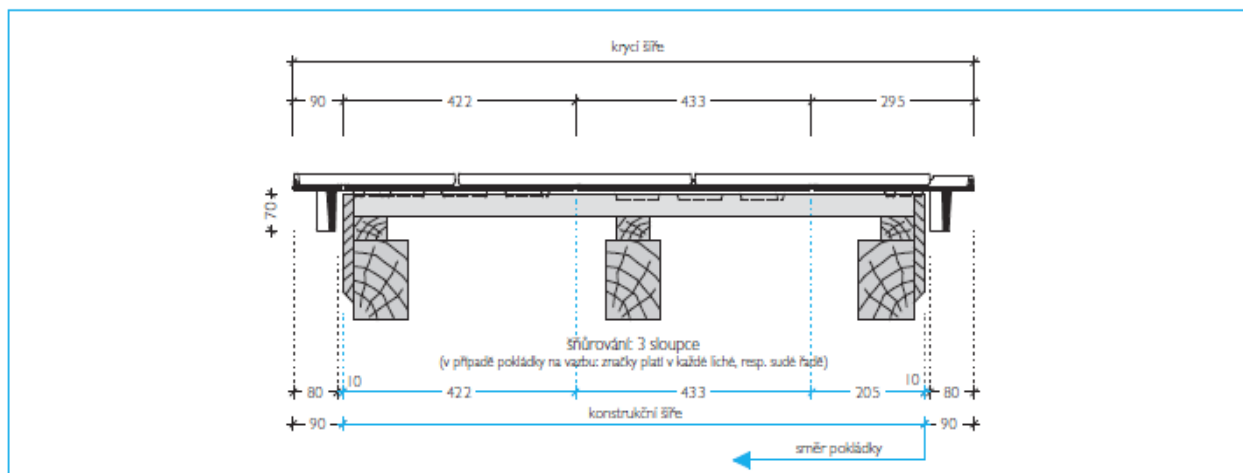

Pozn.: Při rozměření nezapomenout na štítové prkno nebo budoucí obložení štítu, apod. Kóty na obrázku odpovídají pokládce zprava. Optimální krycí šířku, resp. délku stanovit dle sraženého a roztaženého položení přes 10 základních tašek ve 2 řadách, resp. sloupcích viz. str. 68

POZNÁMKY K POKLÁDCE STŘEŠNÍCH TAŠEK SMARAGD:

Doporučujeme pokládku na koso (možno pokládat zleva i zprava) a střechu dostatečně šňůrovat.

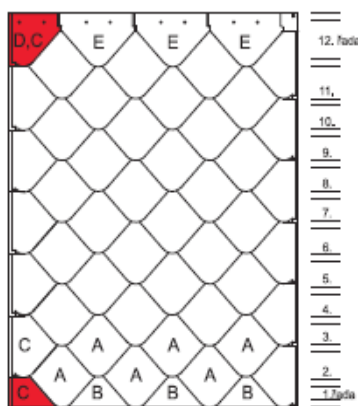
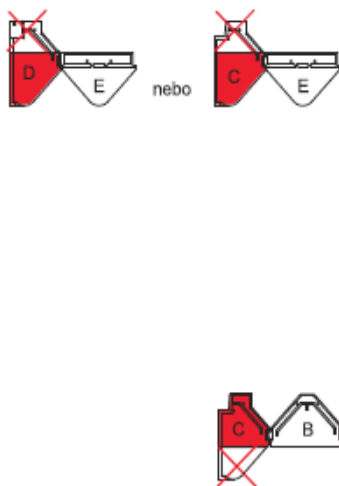

Obr. 3 - Smaragd rozlaťování (sudý počet řad) a zmenšení/zvětšení konstrukční šíře (pokládka)

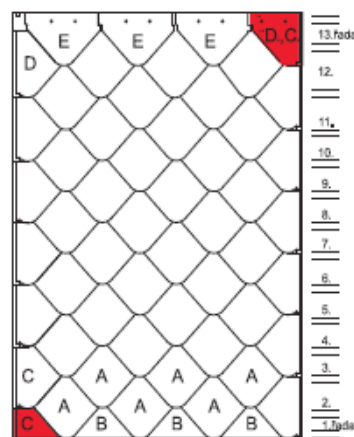

Obr. 4 - Smaragd rozlaťování (lichý počet řad) a zmenšení/zvětšení konstrukční šíře (pokládka)

Pozn.: Sudý počet řad = lichý počet latí !!!

*** V případě zmenšení resp. zvětšení konstrukční šíře (tj. cca o 0,5 tašky) a rozlaťování na sudý počet řad není třeba tašky u hřebene vpravo (D) upravovat, tašky u hřebene vlevo (D nebo C) je nutné upravit řezáním (platí při pokládce zprava). Řezanou plochy tašky (C) je třeba zatříť barvou na keramické plochy. Tyto konstrukční šíře jsou označeny zeleně.

**** V případě zmenšení resp. zvětšení konstrukční šíře (tj. cca o 0,5 tašky) a rozlaťování na lichý počet řad je třeba tašky u hřebene vpravo (D nebo C) upravit řezáním, tašky u hřebene vlevo (D) není třeba upravovat (platí při pokládce zprava). Řezanou plochy tašky (C) je třeba zatříť barvou na keramické plochy. Tyto konstrukční šíře jsou označeny zeleně.

KONSTRUKČNÍ ŠÍŘE = KRYCÍ ŠÍŘE - 2 x 90 mm = KRAJNÍ TAŠKA PRAVÁ + n x ZÁKLADNÍ TAŠKA + KRAJNÍ TAŠKA LEVÁ

Konstrukční šíře (m)	0,410	0,627	0,843	1,060	1,276	1,493	1,709	1,926	2,142	2,359	2,575	2,792	3,008	3,225				
Počet tašek v řadě vč. krajních tašek	2	2,5	3	3,5	4	4,5	5	5,5	6	6,5	7	7,5	8	8,5				
3,441	3,658	3,874	4,091	4,307	4,524	4,740	4,957	5,173	5,390	5,606	5,823	6,039	6,256	6,472	6,689	6,905	7,122	7,338
9	9,5	10	10,5	11	11,5	12	12,5	13	13,5	14	14,5	15	15,5	16	16,5	17	17,5	18

7,555	7,771	7,988	8,204	8,421	8,637	8,854	9,070	9,287	9,503	9,720	9,936	10,153	10,369	10,586	10,802	11,019	11,235	11,452
18,5	19,0	19,5	20,0	20,5	21,0	21,5	22,0	22,5	23,0	23,5	24,0	24,5	25,0	25,5	26,0	26,5	27,0	27,5
11,668	11,885	12,101	12,318	12,534	12,751	12,967	13,184	13,400	13,617	13,833	14,050	14,266	14,483	14,699	14,916	15,132	15,349	15,565
28	28,5	29	29,5	30	30,5	31	31,5	32	32,5	33	33,5	34	34,5	35	35,5	36	36,5	37

Pozn.: V případě zmenšení resp. zvětšení konstrukční šíře (označeno zeleně) je třeba tašky u okapu (C) i hřebenu (C příp. D) upravit řezáním
- viz. Smaragd / Poznámky k pokládce.

Pozn.: Aktuální stav je nutné sledovat na www.bramac.cz